

EMNİYET VENTİLLERİ

Paslanmaz Çelik & Karbon Çelik

Tam Kalkışlı, Flanşlı

Tasarım

Boyutlar : Varnasan
Bağlantılar : EN 1092 - 1

Teknik Özellikler

Çalışma basıncı : Varnasan
Çalışma Sıcaklığı : -30°C / +180°C
Malzeme : Karbon Çelik & Paslanmaz Çelik

Çalışma Basıncı

DN15 - DN65 : 4 - 16 Bar

Sertifika

CE0036, TS EN 10204 3.1

Uygulama Alanları

Korozif Akışkanlar, İlaç Endüstrisi,
Plastik Endüstrisi, Gıda Endüstrisi...

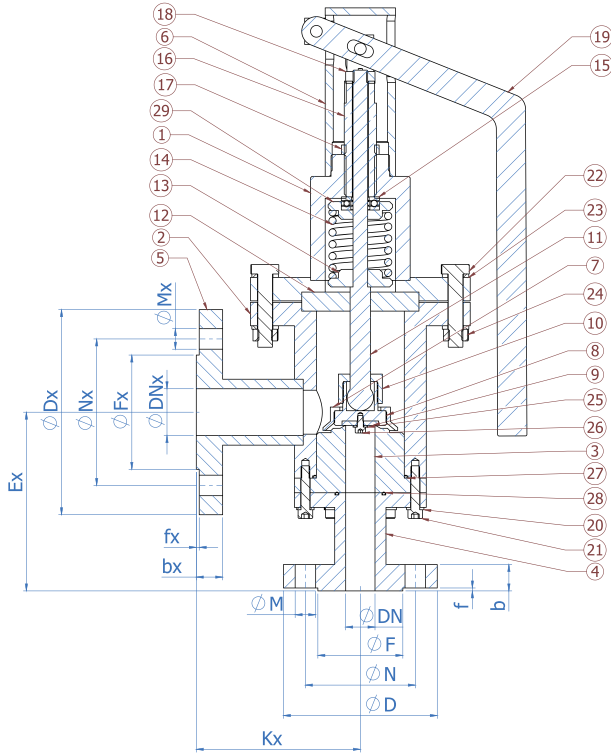

NO	PARÇA ADI	MALZEME
1	YAY KOVANI	KARBON ÇELİK / AISI 304 / AISI 316
2	GÖVDE	KARBON ÇELİK / AISI 304 / AISI 316
3	ORİFİS	AISI 430
4	FLANŞLI GİRİŞ	KARBON ÇELİK / AISI 304 / AISI 316
5	FLANŞLI ÇIKIŞ	KARBON ÇELİK / AISI 304 / AISI 316
6	EMNİYET KAPAĞI	KARBON ÇELİK / AISI 304 / AISI 316
7	KLAPE ŞAPKASI	KARBON ÇELİK / AISI 304 / AISI 316
8	KLAPE	KARBON ÇELİK / AISI 304 / AISI 316
9	KLAPE CONTASI	PTFE
10	KLAPE TUTUCU	KARBON ÇELİK / AISI 304 / AISI 316
11	KLAPE MİLİ	KARBON ÇELİK / AISI 304 / AISI 316
12	PUL	KARBON ÇELİK / AISI 304 / AISI 316
13	YAY PULU	KARBON ÇELİK / AISI 304 / AISI 316
14	YAY	SH
15	RULMAN	(51101)
16	BASINÇ AYAR CİVATASI	PİRİNÇ
17	KONTRA SOMUN	PASLANMAZ
18	MANUEL AÇMA MAFSALI	KARBON ÇELİK / AISI 304 / AISI 316
19	KOL	KARBON ÇELİK / AISI 304 / AISI 316
20	YAYLI RONDELA	PASLANMAZ
21	İMBUS CİVATA	PASLANMAZ
22	ALTI KÖŞE CİVATA	PASLANMAZ
23	YAYLI RONDELA	PASLANMAZ
24	SOMUN	PASLANMAZ
25	PUL	PASLANMAZ
26	İMBUS CİVATA	PASLANMAZ
27	O-RING	NBR / VITON
28	O-RING	NBR / VITON
29	RULMAN YATAĞI	KARBON ÇELİK / AISI 304 / AISI 316

	GİRİŞ								ÇIKIŞ								Ex	Kx	L
	ØDN	ØD	ØN	ØF	ØM	ØMN	f	b	ØDNx	ØDx	ØNx	ØFx	ØMx	ØMNx	fx	bx			
DN20 - DN32	20	105	75	58	14	4	2	18	32	140	100	78	18	4	2	18	122	112	398
DN25 - DN40	25	115	85	68	14	4	2	18	40	150	110	88	18	4	3	18	129	123	421
DN32 - DN50	32	140	100	78	18	4	2	18	50	165	125	102	18	4	3	18	135	139	497
DN40 - DN65	40	150	110	88	18	4	3	18	65	185	145	122	18	4	3	18	150	141	531
DN50 - DN80	50	165	125	102	18	4	3	18	80	200	160	138	20	8	3	20	150	138	571
DN65 - DN100	65	185	145	122	18	4	3	18	100	220	180	158	20	8	3	20	175	178	674