

## 3 PARÇALI KÜRESEL VANA Paslanmaz Çelik, Flanşlı

### Tasarım

Ölçü : DIN 3202  
Bağlantı : DIN 2633  
Aktüatör Bağlantısı: ISO 5211

### Teknik Özellikler

Çalışma Basıncı : PN40  
Çalışma Sıcaklığı : -30°C / +180°C  
Uygulam : Su, yağ, gaz



NO	PARÇA ADI	MALZEME
1	Gövde	CF8/M
2	Kapak	CF8/M
3	Küre	304/316
4	Küre Mili	304/316
5	Sit	PTFE
6	Conta	PTFE
7	Baskı Pulu	PTFE
8	Küre Mili Oringi	VITON
9	Merkez. Elemanı	PTFE
10	Metal Yüzük,	304
11	Pul Samastra	304
12	Salmastra	CF8/M
13	Stoper Plaka	304
14	Somun	304
15	Altı Köşe Cıvata	304
16	Vida	CF8
17	Tutamak	304
18	Cıvata	304
19	Somun	304
20	Cıvata	304

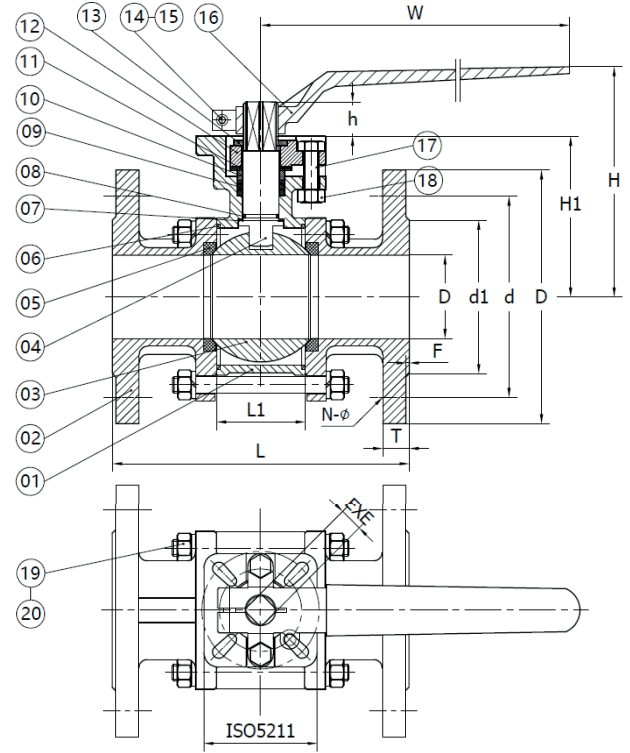

ÖLÇÜ	DN	L	L1	W	D	d	d2	T	F	N-Q	H	H1	h	E	ISO5211
1/2	15	130	28	110	95	65	45	15	2	4-14	76	48.5	8	9	F04/F05
3/4	20	150	32	110	105	75	58	17	2	4-14	81	53.5	8	9	F04/F05
1	25	160	38	160	115	85	68	17	2	4-14	90	59	10	11	F04/F05
1 1/4	32	180	50	160	140	100	78	18	2	4-18	102	71	10	11	F04/F05
1 1/2	40	200	54	185	150	110	88	18	3	4-18	114	78	14	14	F05/F07
2	50	230	68	185	165	125	102	20	3	4-18	118	85	14	14	F05/F07
2 1/2	65	290	85	305	185	145	122	22	3	8-18	168	98	16	17	F07/F10
3	80	310	99	305	200	160	138	24	3	8-18	178	110	16	17	F07/F10
4	100	350	130	305	235	190	162	24	3	8-22	198	130	18	19	F07/F10